

横浜市総合保健医療センター

指定管理者業務の基準 参考資料

1	横浜市総合保健医療センター利用実績.....	1 P
2	横浜市総合総合保健医療センター管理運営業務収支.....	3 P
3	横浜市総合保健医療センター主な委託業務一覧.....	4 P
4	横浜市総合保健医療センター主な医療機器一覧.....	5 P
5	横浜市総合保健医療センター組織図.....	6 P

平成17年10月

横浜市衛生局

横浜市総合保健医療センター利用実績（施設別）

施設区分		定員	延利用者数			
			14年度 実績	15年度 実績	16年度 実績	17年度 見込み
介護老人 保健施設	一般入所	50	15,961 (87%)	16,655 (91%)	16,816 (92%)	17,498 (96%)
	認知症入所	30	9,938 (91%)	10,036 (91%)	10,511 (96%)	10,817 (99%)
	通所リハビリテーション (H17.10から20)	30	3,657 (50%)	3,627 (49%)	3,207 (45%)	3,660 (60%)
	計		29,556	30,318	30,534	31,975
診療 所	診療所入所	19	6,093 (88%)	5,778 (83%)	6,610 (95%)	6,789 (98%)
	一般病床 (H14.15は3、H16は5)	(7)	③ 1,253 (113%)	③ 1,383 (126%)	⑤ 2,480 (136%)	⑦ 3,132 (123%)
	療養病床 (H16まで8)	(12)	⑧ 2,455 (84%)	⑧ 2,507 (86%)	⑧ 2,218 (76%)	⑫ 3,657 (83%)
	健康教育入所 (H14.15は8、H16は6)	—	⑧ 2,385 (81%)	⑧ 1,888 (65%)	⑥ 1,912 (87%)	— 廃止
	認知症診断	—	404	424	435	539
	計		6,497	6,202	7,045	7,328
精神 障害者 支援施設	精神科デイケア (H17.10から40)	60	8,766 (60%)	7,933 (54%)	9,038 (62%)	7,831 (64%)
	生活訓練	20	6,082 (84%)	6,167 (84%)	6,389 (88%)	6,376 (87%)
	短期利用	6	1,378 (63%)	1,529 (70%)	1,641 (73%)	1,953 (89%)
	通所授産	20	3,925 (82%)	4,157 (87%)	3,915 (83%)	3,897 (82%)
	援助付企業内実習 (平成17年10月から就労支援センターへ)	—	930	1,097	761	1,559
	計		21,081	20,883	21,744	21,616
合 計			57,134	57,403	59,323	60,919

※ ○数字は病床数

横浜市総合保健医療センター利用実績（医療機器）

検査区分・項目		延利用件数 <共同利用、所内利用別>			
		14年度 実績	15年度 実績	16年度 実績	17年度 見込み
放射線検査	C T (X線コンピュータ 断層撮影装置)	2,360 <共 2,049> <所 311>	2,323 <共 2,014> <所 309>	2,133 <共 1,768> <所 365>	2,135 <共 1,877> <所 258>
	骨密度測定	732 <共 440> <所 292>	612 <共 362> <所 250>	466 <共 307> <所 159>	316 <共 260> <所 56>
	C R (デジタルX線 画像処理装置)	11,780 <共 10,162> <所 1,618>	10,830 <共 9,275> <所 1,555>	9,221 <共 7,852> <所 1,369>	8,113 <共 6,999> <所 1,114>
	M R I (磁気共鳴断層 撮影装置)	2,417 <共 1,902> <所 515>	2,417 <共 1,875> <所 542>	2,580 <共 1,955> <所 625>	2,339 <共 1,703> <所 636>
	R I (ラジオアイソトープ)	323 <共 199> <所 124>	300 <共 176> <所 124>	231 <共 156> <所 75>	205 <共 167> <所 38>
生理検査	内視鏡	218 <共 182> <所 36>	249 <共 235> <所 14>	235 <共 205> <所 30>	261 <共 235> <所 26>
	心臓超音波	403 <共 161> <所 242>	399 <共 166> <所 233>	398 <共 154> <所 244>	357 <共 176> <所 181>
	脳波	505 <共 95> <所 410>	516 <共 76> <所 440>	510 <共 70> <所 440>	626 <共 49> <所 577>
	運動負荷心電図	323 <共 101> <所 222>	348 <共 111> <所 237>	362 <共 111> <所 251>	272 <共 124> <所 148>
	ホルター心電計	119 <共 25> <所 94>	127 <共 51> <所 76>	134 <共 58> <所 76>	56 <共 47> <所 9>
合 計		19,180 <共 15,316> <所 3,864>	18,121 <共 14,341> <所 3,780>	16,270 <共 12,636> <所 3,634>	14,680 <共 11,637> <所 3,043>

※ <共>は共同利用件数、<所>は所内利用件数

横浜市総合保健医療センター管理運營業務収支(平成16年度)

(単位:円)

収入の部 (A)		1,655,273,292
利用料金収入		700,685,292
診療報酬収入		256,104,672
介護報酬収入		407,715,491
利用者負担金収入		25,770,520
その他利用料収入		11,094,609
センター運営受託収入		954,588,000
センター運営受託料収入		954,588,000
支出の部 (B)		1,703,349,033
人件費		945,369,965
職員給料・手当等		846,027,514
法定福利費		90,379,882
労務厚生費		7,461,369
研修採用費		1,501,200
施設管理費		262,095,969
光熱水費		91,808,620
建物管理費		93,708,394
設備保守管理費		38,099,460
業務委託料・修繕等		38,479,495
施設運営費		325,883,099
消耗品費		10,903,252
修繕費		17,824,193
賃借料		15,293,761
諸謝金		3,478,980
委託費		109,019,907
医薬品費		18,195,594
診療材料費		31,037,006
訓練材料・手当		3,365,174
療養消耗品費		10,410,823
給食材料費		28,425,735
租税公課		24,968,175
備品費		4,693,858
情報システム費		32,299,195
その他事務費		15,967,446
特定預金支出		170,000,000
当期収支差額 (A-B)	※	△ 48,075,741

※前期繰越収支差額 71,043,525円の一部を充当。

横浜市総合保健医療センター主な委託業務一覧

施設管理関係	
建物管理費	
	清掃業務委託
	特別清掃業務委託
	保安・運転監視業務委託
設備保守管理費	
	各設備保守点検委託
	消防設備点検委託
	エレベータ保守点検委託
	貯水槽等点検、簡易専用水道施設点検、飲料水水質検査等委託
	自家用電気工作物設備定期点検委託
	煤煙濃度測定業務委託
その他業務委託	
	防虫・防鼠駆除作業委託
	一般廃棄物処理委託
	感染症廃棄物処理委託
	産業廃棄物処理委託
	資源ごみリサイクル処理料
施設運営関係	
診療所	
	検体検査委託
	歯科診療運営委託
	C R 集配業務委託
医療機器等保守料	
	M R I 保守点検業務委託
	C T 保守点検業務委託
	C R 保守点検業務委託
	R I 保守点検業務委託
	心臓用超音波診断装置保守業委託
	血液ガス分析装置保守業務委託
	平成16年度日本医師会臨床検査精度管理調査
介護老人保健施設	
	通所リハ送迎業務委託
その他委託	
	医療事務等業務委託
	給食業務委託
	情報管理システム保守委託
	洗濯業務等委託

総合保健医療センター 主な医療機器一覧

医療機器	更新年月日	使用年数	型式	購入・リースの別
CT	H4.4.1	13	東芝メディカルシステムズ(株) TCT-900S/FLEET	購入・リース
MRI	H17.6.1	0	シーメンス旭メディテック(株) Magnetom Symphony Advanced	購入 リース
CR	H4.4.1	13	フジフィルムメディカル(株) FCR-7000	購入・リース
骨密度測定装置	H4.4.1	13	米国HOLOGIC社 QDR-2000	購入・リース
X線TV	H4.4.1	13	(株)島津製作所 DTW-220A	購入・リース
ガンマカメラ(RI)	H4.4.1	13	東芝メディカルシステムズ(株) GCA901A/SB	購入・リース
ドライレーザーイメージャー (MR・CT・RI)	H15.1.1	2	コダック(株) DryView8700plus	購入 リース
ポータブルX線撮影装置	H4.9.30	13	(株)日立メディコ シリウス125MX	購入・リース
X線一般撮影装置	H4.4.1	13	(株)日立メディコ DHF-155H	購入・リース
X線撮影装置	H4.4.1	13	(株)島津製作所 HS-10A	購入・リース
内視鏡	H14.3.1	3	オリンパス(株) EVIS240システム	購入 リース
心臓用超音波診断装置	H17.4.1	0	(株)フィリップスエレクトロニクス ジャパン SONOS7500ベーシック	購入 リース
腹部用超音波診断装置	H4.9.30	13	東芝メディカルシステムズ(株) SSA-270A	購入・リース
血液ガス検査装置	H4.9.20	13	チバコーニング 288型	購入・リース
血液ガス分析装置	H4.9.20	13	コールター MAXM	購入・リース
自動分析装置	H4.9.30	13	日立 7070	購入・リース
ストレステストシステム	H15.3.1	2	日本光電 Q-Stress	購入 リース
ホルター心電計	H12.12.15	5	テルマーアビオニクス 563X	購入・リース
尿分析装置	H4.9.25	13	バイエル メディカル(株) クリニテックス200+	購入・リース
呼吸代謝測定装置 マグナ88	H4.11.20	13	モーガン社 94-6	購入・リース
心電計・心電図データマネジメントシステム	H4.10.10	13	日本光電 PAC-1000	購入・リース
脳波ファイリングシステム	H15.3.1	2	日本光電 EEG-1524	購入 リース

横浜市総合保健医療センター組織図（平成17年10月1日現在）

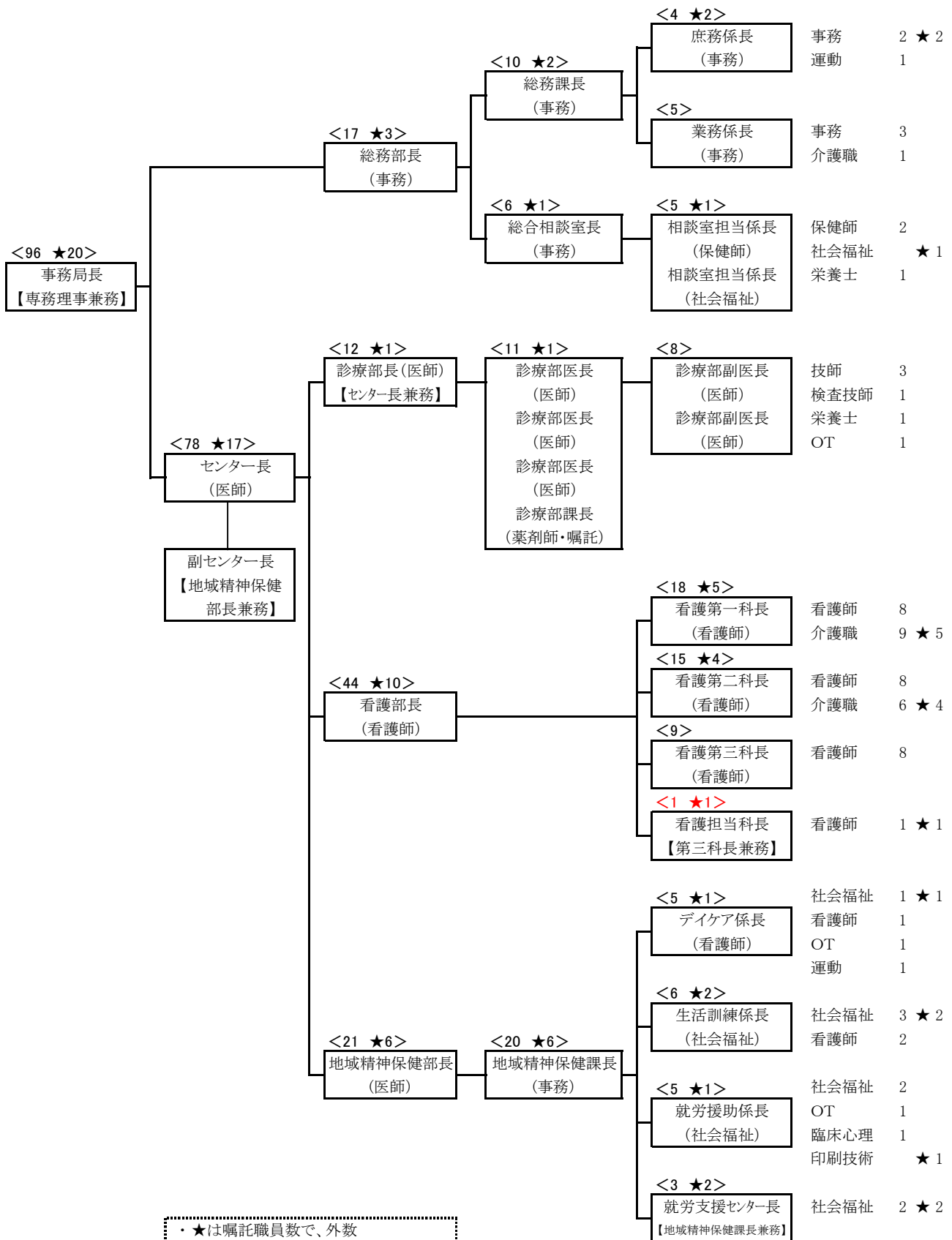

・★は嘱託職員数で、外教
 ・職種は現員に合わせて記載